

**PENILAIAN ETIKA DAN INTEGRITI DALAM PEPERIKSAAN DI
KALANGAN PELAJAR SEKOLAH MENENGAH**

NURHASYIMAH BINTI SAIDIN

**Projek ini dikemukakan sebagai memenuhi sebahagian daripada syarat
penganugerahan Ijazah Sarjana Pendidikan
(Pengkukuran dan Penilaian)**

**Fakulti Pendidikan
Universiti Teknologi Malaysia**

JUN 2012

Ya Allah Ya Robbi
Hanya Dikaulah Yang Ku Sembah,
Tiada Tuhan Yang Layak Di Sembah Melainkan Engkau Ya Allah.
Sesungguhnya Engkaulah Yang Memberi Taufik Dan Hidayah,
Bagi Melakukan Sesuatu Pekerjaan,
Dan Tiada Daya Upaya Melainkan
Dengan Pertolongan
Dari Mu Jua Ya Allah.

Teristimewa, suamiku Mohd Syahrir Bin Hashim, terima kasih atas pengorbanan, kesabaran, dorongan dan doamu. Moga Allah membalasnya. Istimewa juga buat ayahanda, Hj. Saidin Hj. Ahmad dan bonda, Hjh. Bedah Bt Hashim, bonda Hjh. Zainab Bt Samiron dan ayahanda Hj. Hashim Bin Hj. Nawawi yang tidak putus mendoakan, memberi sokongan dan menghulurkan bantuan sepanjang pengajianku.

Tidak dilupakan ,

Kepada semua ahli keluarga dan rakan-rakan yang sentiasa memberi dorongan dan mendoakan. Semoga kejayaan ini dapat kita kongsi bersama untuk kebahagiaan dunia dan akhirat insyaAllah.

PENGHARGAAN

Segala puji-pujian hanya layak ditujukan kepada Allah SWT yang Maha Pemurah lagi Maha Mengasihani, yang telah memberikan petunjuk serta hidayah, kesabaran, kekuatan ke atas hambaNya sehingga kajian kerdil ini dapat disempurnakan dengan pertolonganNya jua.

Di sini saya ingin merakamkan setinggi-tinggi penghargaan dan jutaan terima kasih kepada penyelia yang saya kasihi, Profesor Dr Mohd Najib Abdul Ghafar yang sentiasa sedia membimbing, memberi dorongan dan mendoakan saya. Pertolongan dan pengorbanan beliau akan saya kenang dan hargai sepanjang hidup saya.

Saya juga ingin mengucapkan ribuan terima kasih kepada Kementerian Pelajaran Malaysia, Jabatan Pelajaran Negeri Johor, Pejabat Pelajarn Daerah Johor Bahru, pengetua dan guru-guru sekolah-sekolah di daerah Johor Bahru yang telah memberikan kerjasama sepanjang saya menjalankan kajian ini. Tidak lupa juga kepada semua pensyarah yang telah saya manfaatkan ilmu mereka secara langsung atau tidak langsung sepanjang proses penulisan projek ini.

Penghargaan ini juga, saya tujukan kepada semua rakan yang telah banyak membantu, sudi berbincang dan memberi pandangan untuk kesempurnaan projek ini. Akhimya, saya juga mengucapkan ribuan terima kasih kepada semua kakitangan pejabat Sekolah Siswazah dan Fakulti Pendidikan Universiti Teknologi Malaysia, yang sentiasa sudi membantu menyelesaikan sebarang masalah sepanjang tempoh pengajian saya. Semoga Allah SWT akan menerima amalan kita.

ABSTRAK

Kajian ini bertujuan untuk mengenalpasti pengetahuan etika peperiksaan dan integriti peperiksaan di kalangan pelajar sekolah menengah berdasarkan demografi pelajar iaitu jantina, lokasi sekolah dan bangsa. Kajian ini menggunakan kaedah kuantitatif melalui pengutipan data dari borang soal selidik. Responden kajian adalah seramai 337 orang pelajar Tingkatan Empat dari 6 buah sekolah kerajaan di daerah Johor Bahru. Data kajian dianalisis untuk mendapatkan kekerapan, peratusan, kedudukan dan min. ANOVA Sehalu pula digunakan untuk melihat perbezaan tahap pengetahuan etika peperiksaan dan tahap integriti peperiksaan berdasarkan jantina, lokasi sekolah dan bangsa pelajar. Dapatan kajian menunjukkan majoriti pelajar (min=4.29) mempunyai tahap pengetahuan etika peperiksaan yang tinggi dan mendapati tahap integriti peperiksaan pelajar juga adalah tinggi (min=3.86). Hasil keputusan perbezaan antara pelajar lelaki dan perempuan, antara pelajar bandar dan luar bandar serta di antara setiap bangsa juga menunjukkan perbezaan yang signifikan. Kajian juga mendapati terdapat hubungan di antara tahap pengetahuan etika peperiksaan dan tahap integriti peperiksaan di kalangan pelajar ($r=0.234$)

ABSTRACT

This study aims to determine the knowledge of ethics and integrity of examination among secondary school students based on the demographic factor that is gender, school location and race. This study uses quantitative methods of data collection by questionnaire. Respondents were 337 Form Four students from 6 schools in the district of Johor Bahru. Data were analyzed to determine the frequency, percentage, ranking and means. One Way ANOVA was used to compare the level of ethical knowledge and level of integrity in examination based on gender, school location and student race. The findings from the questionnaires showed that the majority of students (mean =4.29) have a higher level of ethical and integrity in examination (mean = 3.86). The study also showed significant differences between genders, rural and urban students and race. The study also found significant relationship between ethic's knowledge and integrity in examination among students ($r=0.234$)

KANDUNGAN

BAB	PERKARA	MUKA SURAT
	PENGESAHAN STATUS	
	PENGESAHAN PENYELIA	
	JUDUL	
	PENGAKUAN	ii
	DEDIKASI	iii
	PENGHARGAAN	iv
	ABSTRAK	v
	ABSTRACT	vi
	KANDUNGAN	vii
	SENARAI RAJAH	x
	SENARAI JADUAL	xi
	SENARAI SIMBOL	xiii
	SENARAI LAMPIRAN	xv
BAB 1	PENDAHULUAN	
	1.1 Pengenalan	1
	1.2 Latar Belakang Kajian	4
	1.3 Pernyataan Masalah	7
	1.4 Objektif Kajian	7
	1.5 Persoalan Kajian	8
	1.6 Hipotesis Kajian	8
	1.7 Kepentingan Kajian	9
	1.8 Kerangka Teori	10
	1.9 Batasan Kajian	11
	1.10 Definisi Kajian	11

BAB 2	TINJAUAN LITERATUR	
2.1	Pengenalan	13
2.2	Penilaian dan Peperiksaan	14
2.3	Etika	19
2.4	Teori-teori Etika	21
2.5	Integriti	25
2.6	Hubungan Etika dan Integriti	27
BAB 3	METODOLOGI	
3.1	Pengenalan	31
3.2	Rekabentuk dan Prosedur Kajian	32
3.3	Populasi dan Persampelan	34
3.4	Instrumentasi Kajian	36
3.5	Analisis Data	42
3.6	Kalendar Kajian	45
BAB 4	DAPATAN KAJIAN	
4.1	Pengenalan	46
4.2	Analisis Dapatan Kajian- Demografi Sampel Kajian	47
4.3	Analisis Persoalan Kajian	53
4.4	Penutup	81
BAB 5	RUMUSAN, PERBINCANGAN DAN CADANGAN	
5.1	Pengenalan	82
5.2	Rumusan Dapatan Kajian	83
5.3	Perbincangan Kajian	85
5.4	Cadangan Kajian	95
5.5	Cadangan Untuk Kajian Lanjutan	99
5.6	Penutup	101
RUJUKAN		103
LAMPIRAN		106

SENARAI RAJAH

NO. RAJAH	TAJUK	MUKA SURAT
1.1	Kerangka Teori	9
3.1	Langkah-langkah edaran soal selidik	28
4.1	Carta bar menunjukkan taburan pelajar mengikut lokasi sekolah dan bangsa	49
4.2	Carta bar menunjukkan taburan pelajar mengikut jantina dan bangsa	50
4.3	Carta bar menunjukkan taburan pelajar mengikut lokasi sekolah dan bangsa	52
4.4	Perbezaan tahap pengetahuan etika peperiksaan berdasarkan jantina	61
4.5	Graf perbezaan min etika mengikut bangsa	66
4.6	Perbezaan tahap integriti peperiksaan mengikut jantina	75
4.7	Graf perbezaan min integriti mengikut bangsa	79

SENARAI JADUAL

NO. JADUAL	TAJUK	MUKA SURAT
3.1	Jadual Krejcie, R.V dan Morgan D.W	35
3.2	Jadual Penentuan Ujian	37
3.3	Nilai korelasi dan interpretasi daripada Rowntree	38
3.4	Jadual Skala Likert	39
3.5	Tahap Pengetahuan Etika dan Integriti Peperiksaan	42
3.6	Ringkasan persoalan, instrumen dan analisis data kajian	44
3.7	Takwim Kajian	45
4.1	Taburan responden kajian mengikut lokasi sekolah dan jantina	48
4.2	Taburan responden kajian mengikut bangsa dan jantina	50
4.3	Taburan responden kajian mengikut bangsa dan lokasi sekolah	51
4.4	Taburan kekerapan, peratus dan min item etika sebelum peperiksaan	54
4.5	Taburan kekerapan, peratus dan min bagi tahap pengetahuan etika sewaktu peperiksaan	55
4.6	Taburan kekerapan, peratus dan min bagi tahap pengetahuan etika selepas peperiksaan.	60
4.7	Min keseluruhan etika peperiksaan	60
4.8	Taburan min bagi tahap pengetahuan etika peperiksaan mengikut demografi pelajar	63

NO. JADUAL	TAJUK	MUKA SURAT
4.9	Jadual ANOVA berdasarkan bangsa	64
4.10	Jadual analisis Post Hoc Multiple Comparison berdasarkan demografi pelajar	65
4.11	Taburan kekerapan, peratus dan min bagi integriti sebelum peperiksaan	67
4.12	Taburan kekerapan, peratus dan min bagi tahap integriti sewaktu peperiksaan	68
4.13	Taburan kekerapan, peratus dan min bagi integriti selepas peperiksaan	73
4.14	Min keseluruhan elemen integriti peperiksaan	74
4.15	Taburan min bagi tahap integriti peperiksaan mengikut demografi pelajar Min keseluruhan elemen integriti peperiksaan	76
4.16	Jadual ANOVA berdasarkan bangsa pelajar	78
4.17	Analisis jadual Post Hoc Multiple Comparison berdasarkan bangsa	79
4.18	Analisis Korelasi Pearson	80

SENARAI SIMBOL

FPK	Falsafah Pendidikan Kebangsaan
LPM	Lembaga Peperiksaan Malaysia
JPN	Jabatan Pendidikan Negeri
KPM	Kementerian Pelajaran Malaysia
PPD	Pejabat Pelajaran Daerah
SPM	Sijil Pelajaran Malaysia
P&P	Pengajaran dan Pembelajaran
SPSS	Statistical Package for The Social Sciences

SENARAI LAMPIRAN

LAMPIRAN	TAJUK	MUKA SURAT
A	Senarai 16 Nilai Murni	176-178
B	Senarai 17 Nilai Murni	179-180
C	Bidang Pembelajaran	181-184
D	Borang Soal Selidik	185-198
E	Surat Pekeliling	199-207
F	Borang Analisis Dokumen	208
G	Borang Analisis Maklumat	209
H	Pengesahan Item Soal Selidik Dan Analisis Dokumen	210-214

BAB 1

PENDAHULUAN

1.1 Pengenalan

Ilmu adalah pelaburan yang menghasilkan faedah yang paling menguntungkan kepada individu dan masyarakat. Bagi mendapatkan ilmu, seseorang itu perlu melalui proses pengajaran dan pembelajaran yang berlaku secara formal dan tidak formal. Pelbagai perubahan telah berlaku dalam sistem pendidikan Malaysia seiring dengan pembangunan material yang berlaku bagi meningkatkan lagi keberkesanan pendidikan mengikut arus semasa. Pendidikan juga merupakan satu wadah bagi individu memperbaiki diri dari segi rohani, emosi, jasmani dan intelektual. Ia termaktub dalam Falsafah Pendidikan Kebangsaan (FPK) di mana pendidikan ialah suatu usaha berterusan ke arah memperkembangkan lagi potensi individu secara menyeluruh dan bersepadu untuk mewujudkan insan yang seimbang dan harmonis dari segi intelek, rohani, emosi dan jasmani berdasarkan kepercayaan dan kepatuhan kepada Tuhan (Kementerian Pelajaran Malaysia, 2001).

Dalam proses pendidikan yang terdapat di Malaysia sekarang, penilaian dan peperiksaan merupakan nadi penggerak untuk seseorang individu itu meneruskan perjuangannya dalam pembelajaran. Peperiksaan bukan sahaja menentukan masa depan pelajar ke arah yang lebih baik, malah mampu menilai sejauh manakah pelajar memperoleh ilmu. Peperiksaan juga membantu untuk mengukur sejauh manakah seseorang mempelajari sesuatu ilmu (Noraini Ahmad, 2003). Realitinya, sistem pendidikan Malaysia yang wujud pada masa kini lebih menekankan peperiksaan. Ia bermula dengan proses pengajaran oleh guru, pemahaman konsep dan penghafalan fakta oleh pelajar, seterusnya pelajar melakukan latihan soal-soal lepas berulang kali sehingga pelajar menguasai soalan yang sering menjadi tudingan dalam peperiksaan.

Melalui laman web Kementerian Pelajaran Malaysia (2012), Sistem Pendidikan Kebangsaan di peringkat sekolah di bawah Kategori Institusi Pendidikan Kerajaan terdiri daripada Pendidikan Prasekolah, Pendidikan Rendah, Pendidikan Menengah dan Pendidikan Lepas Menengah. Peperiksaan awam yang perlu diduduki pelajar bagi peringkat Pendidikan Rendah adalah Ujian Penilaian Sekolah Rendah (UPSR), bagi Pendidikan Menengah adalah Penilaian Menengah Rendah (PMR) dan Sijil Pelajaran Malaysia (SPM) manakala bagi pelajar Pendidikan Lepas Menengah adalah Sijil Tinggi Pelajaran Malaysia (STPM).

Setiap peperiksaan awam yang diduduki pelajar mempunyai kepentingan dan kegunaan masing-masing. Contohnya, keputusan UPSR akan digunakan untuk menempatkan pelajar di peringkat menengah samada disekolah harian, berasrama penuh atau sekolah kebangsaan agama mengikut keputusan peperiksaan samada cemerlang atau sebaliknya. Keputusan PMR digunakan bagi menentukan kelas aliran samada seseorang pelajar itu berada pada aliran sains atau sastera. Manakala keputusan SPM akan digunakan untuk menentukan seseorang itu samada layak atau tidak untuk menyambung pelajaran di peringkat yang lebih tinggi iaitu di Kolej, Politeknik atau Universiti. Bagi melanjutkan pelajaran dan mendapatkan sijil, diploma atau ijazah, SPM merupakan peperiksaan yang menentukannya. Dengan itu, bagi melanjutkan pelajaran, maka setiap pelajar perlu mencapai gred yang terbaik

dan keputusan yang cemerlang.

Peperiksaan dapat ditakrifkan sebagai pentaksiran yang mengandungi beberapa set soalan yang ditadbir pada tempoh masa yang tertentu dan mengikut syarat-syarat yang munasabah serta adil untuk semua pelajar (Miller et al.,, 2009). Soalan – soalan yang ditadbir dapat membantu guru dan pelajar bagi mengenalpasti kekurangan atau kelebihan seseorang pelajar serta mencari penyelesaian untuk mempertingkatkan pengetahuan.

Namun begitu, peperiksaan mempunyai beberapa kesan ke atas pelajar. Antaranya, peperiksaan menghasilkan ketakutan kepada pelajar, melabel dan mengkategorikan pelajar serta melemahkan konsep sendiri pelajar (Miller et al., 2009). Ketakutan untuk menduduki peperiksaan menyebabkan pelajar tertekan untuk mendapatkan keputusan yang terbaik dalam peperiksaan yang cenderung membawa kepada ketidakjujuran ketika menjawab peperiksaan. Bernandi et al. (2008) menjelaskan, pelajar yang menipu dalam peperiksaan mungkin merasakan mata pelajaran yang dipelajari sukar, walau bagaimanapun mereka tetap mahu mendapat gred yang tinggi dalam peperiksaan. Ini berlaku kerana pelajar tidak melakukan persediaan untuk menghadapi peperiksaan terutama dari aspek mental. Menurut Noraini Ahmad (2003) , pembentukan minda yang positif perlu menjelang peperiksaan bagi mengelakkan timbulnya perasaan yang menganggap peperiksaan itu sesuatu yang menyakitkan untuk dilalui. Persediaan ini perlu dilakukan dengan lebih awal sebelum menghadapi peperiksaan. Bantuan daripada guru dan ibu bapa dengan membimbing pelajar membuat persediaan akan mengurangkan beban dan tekanan yang dihadapi.

1.2 Latar Belakang Kajian

Tingkah laku yang tidak beretika seolah-olah semakin pesat dalam setiap aspek dan di mana sahaja samada dalam bidang perniagaan, pendidikan, pelaburan, perkhidmatan dan sebagainya. Ini terbukti dengan kenyataan Mantan Perdana Menteri Malaysia, Tun Abdullah Hj Ahmad Badawi dalam ucapannya pada Pelancaran Pelan Integriti Nasional dan Institut Integriti Malaysia pada tahun 2004. Beliau percaya bahawa tadbir urus yang tidak baik boleh dipisahkan daripada semua peringkat kepimpinan dan beliau juga yakin bahawa tiada ancaman yang paling teruk di dunia selain daripada negara yang dipimpin oleh pemimpin yang tidak bermoral dan tidak mempunyai prinsip dalam kehidupan.

Dalam ucapan Tun Abdullah Hj Ahmad Badawi, beliau menyatakan rasuah dan penyelewengan seolah-olah sudah menjadi kebiasaan dan budaya dalam masyarakat.

“Kita sering terdengar mengenai pembayaran ‘duit kopi’ untuk menyegerakan sesuatu permohonan atau melepaskan diri daripada membayar saman trafik dan seumpamanya. Terdapat juga aduan mengenai kes rasuah, pecah amanah, salah guna kuasa melibatkan tokoh-tokoh korporat dan politik. Rasuah dan penyelewengan tidak selari dengan kehendak rakyat untuk hidup dalam masyarakat yang beretika”

Sumber : Mazilan Musa et al.(2005)

Ini secara tidak langsung menunjukkan institusi pendidikan yang gah sebagai tempat bagi melahirkan modal insan tidak dapat menjamin peribadi seseorang untuk berkelakuan jujur dan dapat menyumbang kebaikan di tempat kerja, rumah atau masyarakat. Perbuatan seperti rasuah, pecah amanah dan menyalahgunakan kuasa merupakan amalan harian bagi sesetengah masyarakat. Amalan ini kemudiannya akan bertukar menjadi kebiasaan. Kebiasaan yang akan menjadi budaya akan menyebabkan nilai-nilai etika dan nilai murni terhakis. Jika budaya ini sudah menebal, maka amat sukar untuk dilunturkan dan dibuang dalam masyarakat. Oleh itu, pemupukan nilai yang baik perlu bermula dari bawah. Bak kata pepatah Melayu ‘melentur buluh biarlah dari rebungnya’

Kepupusan nilai-nilai etika dan nilai-nilai murni digambarkan dengan kewujudan jenayah kolar putih, rasuah, penindasan, penyalahgunaan kuasa serta diskriminasi kuasa (Mustafar Ali, 2004, M. Kamal Hasan, 2004). Unsur materialistik dan nilai-nilai agama yang diabaikan menyebabkan kepincangan ini berlaku. Seterusnya, ia mengganggu pembentukan modal insan yang berkualiti. Modal insan amat penting bagi kejayaan sesebuah negara. Kualiti modal insan bukan sahaja diukur dari segi intelek, namun keseluruhan aspek termasuklah keperibadian. Bagi menghasilkan modal insan yang berkualiti, didikan secara formal yang bermula di sekolah memainkan fungsi yang amat penting. Pendidikan yang berkualiti di sekolah mampu memberikan sumbangan kepada sesebuah negara untuk meningkatkan lagi kemajuan dalam pelbagai bidang.

Etika dan moral seseorang itu sebenarnya perlu dididik dari awal pendidikan. Didikan ini bukanlah mandatori perlu dilakukan secara formal yang mempunyai kandungan kurikulum tertentu, namun pendidik seharusnya menegaskan nilai-nilai etika dalam setiap tingkah laku pelajar di sekolah terutamanya dalam peperiksaan. Peperiksaan perlu dilalui kerana melalui peperiksaan, seseorang pelajar dapat mengenalpasti di mana letaknya kekurangan mahupun kelebihan diri pada sesuatu perkara (Noraini Ahmad, 2003)

Seorang pelajar yang menduduki peperiksaan pasti terikat dengan etika ketika berada dalam bilik atau dewan peperiksaan. Namun, terdapat segelintir pelajar yang mengambil jalan mudah untuk mendapat keputusan yang terbaik dalam peperiksaan dengan melakukan pelbagai penipuan dalam peperiksaan. Menurut Zaini Ujang (2010), dalam artikelnya, beliau menjelaskan bahawa etika dalam peperiksaan ialah menjawab dengan jelas soalan peperiksaan dan bukannya meniru ataupun menipu (Berita Harian, 6 Ogos 2010). Walaubagaimanapun, masih terdapat segelintir pelajar yang melanggar etika peperiksaan. Perkara ini berlaku mungkin kerana pelajar tidak tahu peraturan dan etika peperiksaan, atau mungkin pelajar tidak berasa bersalah kerana menganggap menipu di dalam peperiksaan adalah satu perkara yang biasa.

Ini disokong oleh kajian yang dijalankan oleh Graves (2008) yang mendapati bahawa 57% pelajar dari Sekolah Tinggi (sekolah menengah) dan 22% pelajar dari kolej menipu dalam peperiksaan. Menipu dalam peperiksaan adalah salah satu daripada ketidakjujuran dalam akademik yang menyumbang kepada pelbagai permasalahan. Antaranya, keupayaan pelajar tidak dapat dinilai dengan tepat, kecemerlangan pengetahuan pelajar tidak seiring dengan kecemerlangan peribadinya dan menggalakkan amalan penipuan yang lebih besar. Selain itu menipu di dalam peperiksaan juga menimbulkan ketidakpuasan hati dan ketiadaadilan kepada pelajar lain (Nath & Lovaglia, 2009).

Kajian yang dijalankan oleh The University of Manchester, yang diterbitkan dalam laman webnya mendapati pada setiap tahun pasti terdapat pelajar yang ditangkap ketika menipu di dalam peperiksaan dan mengupah orang lain untuk membuat kerja kursus. Pada tahun 2009, Jawatankuasa Tatatertib Universiti mendapati terdapat lebih daripada 20 kes yang melibatkan salah laku pelajar. Terdapat pelajar yang digantung dan dibuang universiti atas pelbagai kesalahan.

Kesalahan tingkah laku ketika di dalam peperiksaan seperti menipu dan meniru sering dikaitkan dengan demografi pelajar seperti jantina, bangsa dan lokasi sekolah samada luar bandar atau bandar. Selain itu, pelajar yang berprestasi rendah dalam akademik sering dikaitkan dengan penipuan. Namun, apabila diselidiki dan dikaji tentang kejadian menipu atau membangunkan profil penipu tipikal dengan memeriksa ciri-ciri peibadi seperti umur, jantina, kedudukan kelas dan lain-lain, ia telah menghasilkan satu keputusan yang pelbagai (Whitley, 1998). Ini bermakna penipuan di dalam kelas samada sewaktu peperiksaan atau sewaktu melaksanakan kerja kursus berpeluang berlaku pada semua peringkat umur, lelaki atau perempuan, cerdik atau kurang bijak, berada di luar bandar atau di bandar. Semuanya mempunyai potensi yang sama untuk melakukan tingkah laku yang tidak beretika ini.

Oleh itu, kajian ini dilakukan untuk mengenalpasti adakah pelajar lelaki dan perempuan, pelajar bandar dan luar bandar serta pelajar berlainan bangsa mempunyai

potensi yang sama untuk bertingkah laku dengan penuh etika atau tidak di dalam peperiksaan.

1.3 Pernyataan Masalah

Kajian ini bertujuan untuk mengenalpasti tahap pengetahuan etika peperiksaan dengan tahap integriti pelajar dalam mematuhi etika peperiksaan. Seterusnya, kajian ini mengkaji perbezaan tahap pengetahuan etika peperiksaan dan perbezaan tahap integriti di kalangan pelajar sekolah berdasarkan faktor jantina, lokasi sekolah dan bangsa pelajar. Kajian ini juga mengkaji hubungan antara tahap pengetahuan etika dan tahap integriti dalam peperiksaan.

1.4 Objektif Kajian

- i. Mengenalpasti tahap pengetahuan etika peperiksaan di kalangan pelajar sekolah menengah.
- ii. Mengenalpasti perbezaan tahap pengetahuan etika peperiksaan di kalangan pelajar berdasarkan demografi pelajar.
- iii. Mengenalpasti tahap integriti peperiksaan di kalangan pelajar sekolah menengah.
- iv. Mengenalpasti perbezaan tahap integriti di kalangan pelajar berdasarkan demografi pelajar.
- v. Mengenalpasti hubungan antara tahap pengetahuan etika peperiksaan dengan tahap integriti pelajar sekolah.

1.5 Persoalan Kajian

- i. Apakah tahap pengetahuan etika peperiksaan di kalangan pelajar sekolah menengah?
- ii. Adakah terdapat perbezaan yang signifikan tahap pengetahuan etika peperiksaan di kalangan pelajar berdasarkan demografi pelajar?
- iii. Apakah tahap integriti peperiksaan di kalangan pelajar sekolah menengah?
- iv. Adakah terdapat perbezaan yang signifikan tahap integriti di kalangan pelajar berdasarkan demografi pelajar?
- v. Adakah terdapat hubungan yang signifikan antara tahap pengetahuan etika peperiksaan dengan tahap integriti pelajar sekolah menengah?

1.6 Hipotesis Kajian

- i. Ho 1 ; Tidak terdapat perbezaan yang signifikan terhadap tahap pengetahuan etika peperiksaan berdasarkan demografi pelajar.
- ii. Ho 2 ; Tidak terdapat perbezaan yang signifikan terhadap tahap integriti berdasarkan demografi pelajar.
- iii. Ho 3 ; Tidak terdapat hubungan antara tahap pengetahuan etika peperiksaan dengan tahap integriti pelajar sekolah menengah.

1.7 Kepentingan Kajian

Kajian ini penting dalam usaha mendapatkan maklumat mengenai etika dan integriti pelajar yang sebenar di dalam peperiksaan. Hasil kajian ini akan menjadi ukuran kepada penilaian tahap akhlak dan nilai-nilai murni yang terdapat dalam diri pelajar. Ia boleh memberi manfaat kepada penggubal peperiksaan agar merangka satu sistem yang dapat mengekalkan atau meningkatkan integriti pelajar dalam mematuhi etika peperiksaan. Pejabat Pelajaran Daerah (PPD) dapat menggunakan hasil kajian ini dalam merangka sistem atau peraturan yang tertentu bagi menangani masalah pelajar yang sering menipu dalam peperiksaan.

Hasil kajian ini juga dapat membantu guru melaksanakan pengawasan dan langkah-langkah pencegahan untuk mengurangkan penipuan di dalam peperiksaan serta dapat meningkatkan integriti pelajar dalam mematuhi etika peperiksaan. Pelbagai program boleh dirancang bagi meningkatkan etika pelajar bukan sahaja di dalam peperiksaan tetapi juga dalam semua aspek kehidupan. Selain itu bagi pelajar, mereka dapat mengamalkan etika-etika yang berkaitan untuk mengelakkan daripada berlakunya perkara yang boleh menghalang mereka daripada menduduki peperiksaan. Etika tersebut sepatutnya diketahui pelajar dan pengamalan etika-etika tersebut perlu ditingkatkan. Pengkaji-pengkaji akan datang yang berminat dalam kajian ini dapat menggunakan maklumat dan hasil kajian bagi meneruskan kajian dalam etika peperiksaan dengan mencari punca dan penyelesaian kepada tajuk ini.

1.8 Kerangka Teori

Peperiksaan merupakan sesuatu yang akan dilalui oleh semua pelajar peringkat menengah dan rendah. Justeru, setiap pelajar secara langsungnya, akan terlibat dengan etika yang harus dipatuhi dan diamalkan oleh mereka. Pengamalan sesuatu etika adalah bergantung kepada faktor-faktor seperti faktor sekolah samada berada dibandar atau di laur bandar, faktor jantina dan faktor bangsa. Etika yang diamalkan dengan baik akan menjadikan seseorang pelajar itu berintegriti. Perkaitan antara etika, integriti dan pelajar ditunjukkan dalam Rajah 1.1

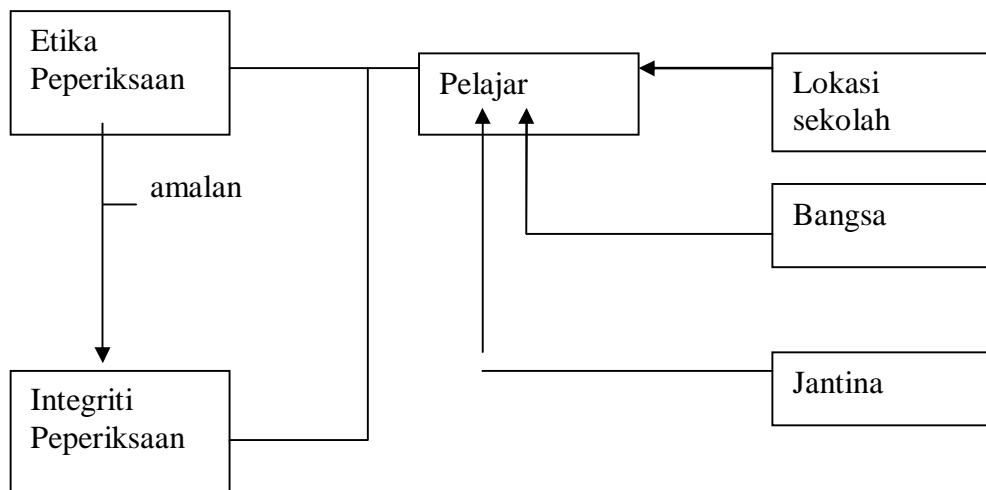

Rajah 1.1: Kerangka teori

1.9 Batasan Kajian

Kajian ini hanya dijalankan di daerah Johor Bahru. Oleh itu keputusan kajian ini tidak dapat mewakili seluruh Johor Bahru. Kajian ini hanya dijalankan menggunakan kaedah kuantitatif dengan menggunakan soal selidik dan diedarkan kepada beberapa buah sekolah yang telah dipilih. Kaedah kualitatif seperti temubual atau pemerhatian tidak dapat dilakukan kerana kesuntukan masa dan merupakan satu kelemahan pengutipan data dalam kajian ini. Ketelusan dan kejujuran responden yang dikaji dalam menjawab soal selidik amat diharapkan.

1.10 Definisi Kajian

i. Penilaian dan Peperiksaan

Penilaian ialah satu proses untuk memberi nilai atau status kepada sesuatu perkara, objek atau proses yang ingin ditaksir berdasarkan kepada data-data yang dikumpul dengan menggunakan alat, instrumen atau ujian (Mohamad Najib, 2009). Peperiksaan juga merupakan satu prosedur di mana sampel daripada tingkah laku individu diperoleh, diberi nilai dan diberi skor menggunakan satu prosedur yang standard yang telah ditetapkan.

ii. Etika

Etika boleh ditakrifkan sebagai kajian falsafah tentang moral, iaitu tentang kelakuan yang baik, kewajipan moral, sikap moral, tanggungjawab moral, keadilan sosial dan ciri-ciri kehidupan yang baik (Grassian, 1981) . Bagi seorang pelajar, etika perlu diamalkan agar setiap perbuatan yang dilakukan menjadikan kehidupan lebih harmonis dan sejahtera. Etika dapat menunjukkan kepada pelajar bahawa seseorang itu tidak boleh bertindak dengan sesuka hati dan peraturan perlu dihormati walau di mana saja. Etika menerangkan baik dan buruk, betul dan salah, benar dan palsu, manfaat dan mudarat serta menjelaskan apa yang harus dilakukan, menyatakan tujuan sesuatu perbuatan dan menunjukkan cara melakukannya (Ibrahim Mamat, 2000)

iii. Integriti

Integriti ialah himpunan kualiti unggul yang wujud dalam kalangan individu dan kualiti ini berlandaskan etika dan pencerminan etika dalam tidakan sehari-hari (PIN, 2004). Individu yang berintegriti melakukan apa yang dikatakan serta tindakan yang dilakukan adalah selaras dengan etika dan undang-undang. Oleh itu, seorang pelajar yang berintegriti perlu mematuhi peraturan sekolah, berakhlak baik dan sentiasa amanah dalam apa jua tindakan.

RUJUKAN

- Aklimima Awang (2001) *Tinjauan ke atas tanggapan pelajar diploma kejuruteraan mekanikal terhadap kes meniru di dalam peperiksaan di Kolej Universiti Teknologi Tun Hussien Onn. Johor. KUITTHO.*
- Alison L. Antes, Stephen T. Murphy, Ethan P. Waples, Michael D. Mumford, Ryan P. Brown, Shane Connelly, and Lynn D. Devenport. (2009) *A Meta-Analysis of Ethics Instruction Effectiveness in the Sciences.* Ethics & Behavior.
- Ashworth, Bannister, and Thorne (1997) *Guilty in whose eyes? University students' perceptions of cheating and plagiarism in academic work and assessment.* Studies in Higher Education.
- Butterfield, S. (1995) *Educational objectives and rational assessment.* Philadelphia: Open University Press.
- Chua Yan Piaw (2006) *Asas Statistik Penyelidikan.* Malaysia. Mc Graw Hill.
- Davis, S. F., & Ludvigson, H. W. (1995). *Additional data on academic dishonesty and proposal for remediation.* Teaching of Psychology. European. Journal of Dental Education.
- Fagothey, A. 1972. *Right and Reason: Ethics in Theory and Practice (5th Ed.)*
- Glover, S.H., Bumpus, M.A., Sharp, G.F. & Munchus, G.A. (2002). *Gender Differences in Ethical Decision Making.* Women in Management review.
- Grassian, Victor (1981) *Moral Reasoning: Ethical Theory and Some Contemporary Moral Problems.* Prentice Hall.

Hardy, M., dan Bryman, A. (2004). *Handbook of Data Analysis*. Thousand Oaks, Ca: Sage.

Ibrahim Mamat (2000) *Etika Untuk Mahasiswa*. Kuala Lumpur. Kumpulan Budiman Sdn Bhd

Jadual Waktu SPM 2002. Lembaga Peperiksaan Malaysia. Putrajaya. KPM

Jadual Waktu SPM 2011. Lembaga Peperiksaan Malaysia. Putrajaya. KPM

Kementerian Pendidikan Malaysia (2001). *Falsafah Pendidikan Kebangsaan , Matlamat dan Misi*. Kuala Lumpur: Pusat Perkembangan Kurikulum.

Leda Nath and Michael Lovaglia (2007) *Cheating On Multiplechoice Exams* ,Vol. 57/No. 1.

M. David Miller , Robert L.Linn, Norman E, Gronlund (2009). *Measurement and Assessment in Teaching*. New Jersey. Pearson Education.

McCabe, D. (2005). *Levels of cheating and plagiarism remain high*. The Center for Academic Integrity.

Mehat Man (1997). *Masalah Penyesuaian Di Kalangan Pelajar-Pelajar Tingkatan Satu Sekolah Berasrama Penuh*.

Mohd Kamal Hasan, (1988). *Pendidikan dan Pembangunan: Satu Perspektif Bersepadu*. Kuala Lumpur. Nurin Ent.

Mustafar Ali (2004). *Perlaksanaan Pelan Integriti Nasional Secara Berkesan Kolokium Pengukuhan Integriti, Institut Kefahaman Islam Malaysia pada Jun 2004*

- Mohd Janib Johari (1994) *Moral 'Etika Profesional'*. Universiti Teknologi Malaysia. Unit Penerbitan Akademik.
- Mohd Najib Abdul Ghafar (2011) *Pembinaan dan Analisis Ujian Bilik Darjah*. Kuala Lumpur. Universiti Teknologi Malaysia.
- Mohd Najib Abdul Ghafar (2009) *Prinsip Asas Penilaian Program Pendidikan*. Universiti Teknologi Malaysia. Fakulti Pendidikan.
- Mohd Najib Abdul Ghafar(2003). *Reka Bentuk Tinjauan Soal Selidik Pendidikan*. Kuala Lumpur. Universiti Teknologi Malaysia.
- Nash, D. A. 2007. *On ethics in the profession of dentistry and dental education*.
- Nik Rosila Bt Nik Yaacob (2005) *Nilai Dan Etika Menolong*. Kuala Lumpur. UM
- Nonis, S, & Swift, C. O. 2001. *An examination of the relationship between academic dishonesty and workplace dishonesty: A multicampus investigation*. The Journal of Education for Business.
- Noorezatty Mohd Yusop, Ang Chooi Leng, Zumi Omar (2003). *Model Penentu Pencapaian Pelajar Program*.
- Noraini Ahmad (2003) *Persediaan Psikologi menghadapi peperiksaan*. Kuala Lumpur .Utusan Publications & Distributors Sdn Bhd.
- Panduan Pengurusan Peperiksaan (2011). Lembaga Peperiksaan Malaysia. Putrajaya. KPM
- Peter S. Strom and Robert D. Strom.(2005). *Cheating :Raising Integrity The Educational Forum*
- PIN (2004) *Pelan Integriti Nasional*. Kuala Lumpur. Institut Integriti Malaysia.

Rafik Issa Beekun (1998). *Etika Perniagaan Islam*. Selangor: Institute of Islamic Thought.

Rest, J. R. (1986). *An overview of the psychology of morality. Moral development and behavior: Theory, research, and social issues*. New York: Praeger.

Richard A. Bernandi, Ania V. Baca, Kristen S. Landers, Michael B. Witek (2008) *Methods of cheating and deterrents to classroom cheating : An international Study*.

Rusniyati Mahiyaddin (2009). *Hubungan Etika Kerja Islam Dengan Komitmen Organisasi*.

Sharron M. Graves (2008). *Students Cheating Habits: A predictor of Workplace Deviance*. Journal of diversity Management .St. Louis: Mosby

Suhana Saad, Suraiya Ishak (2010). *Pembudayaan Etika Dan Penyelesaian Konflik Dalam Kalangan Agen Pembangunan Di Kelantan*

Sukatan Pelajaran Sivik dan Kewarganegaraan (2010). Putrajaya. Kementerian Pelajaran Malaysia

Thyne, J.M (1974). *Principles of Examining*, London : University of London Press Ltd

Utusan Malaysia. 6 Ogos 2010. “ *Peperiksaan Suburkan Minda Kreatif, Inovasi*”

Whitley, B. E. (1998). *Factors associated with cheating among college students: A review*. Research in Higher Education.

Zainudin Abu Bakar & Fazilah Tumin (2011) *Hubungan Antara Minat Pelajar dan Sikap Ibu Bapa Dengan Prestasi Matematik Terbaik Pelajar*